

Firemný profil 2022



BYŤ PRVOU VOĽBOU
aj v nasledujúcej storočnici

HISTÓRIA

1922 Haláth & co. – zámočnícka dielňa

1940 začiatok produkcie nákladných vagónov

1970 ekonomická špička Česko-Slovenska

1994 založenie akciovej spoločnosti TATRAVAGÓNKA Poprad

1994 Získanie ISO certifikátu 9001

2005 Spoločnosť TATRAVAGÓNKA, a. s., Poprad v insolvenčii

ZÁKLADNÉ UKAZOVATELE SPOLOČNOSTI TATRAVAGÓNKA



TATRAVAGÓNKA je **lídrom** v oblasti výroby a vývoja vagónov a podvozkov v Európe.



Ročná kapacita **12 000** podvozkov. Výroba **25** rôznych variant súčasne. TATRAVAGÓNKA je jediný výrobca 3-nápravových podvozkov v Európe.



Dominantný výrobca vagónov a podvozkov všetkých typov európskych rozchodov s trhovým podielom cca **30 %**.

TATRAVAGÓNKA patrí do stabilného zázemia pre:

7 výrobcov vagónov a podvozkov,

2 podniky na opravu, revízie a prestavby železničných vagónov,

7 výrobcov komponentov pre železničný priemysel v **5-tich** krajinách sveta,

90 % produktu spoločnosti TATRAVAGÓNKA je vytvorených v rámci tejto „rodiny“.



90 % produkcie je výsledkom vlastného vývoja. Spoločnosť sa venuje aj redizajnu existujúcich konštrukčných typov.



Ročná kapacita spoločnosti TATRAVAGÓNKA je **4 300** vagónov. Vyrába **9** rôznych typov súčasne.



Tržby spoločnosti TATRAVAGÓNKA za rok 2021 sú **443 mil. €**. Výška investícií dosiahla **20 mil. €**.



SINCE 1922

R & D ZÁKLADŇA

Máme stabilný a skúsený tím vývoja, ktorý sa špecializuje na komplexný návrh a vývoj novej produkcie s jasným zameraním na inovačné riešenia rešpektujúc požiadavky funkčnosti, bezpečnosti a spoľahlivosti produktu.

ZÁKLADNÉ FAKTY



Založenie R & D oddelenia v spoločnosti sa datuje v roku **1952**



90 % produkcie je výsledkom vlastného vývoja.



Počas tohto obdobia sme vyvinuli takmer **200** rôznych typov vagónov a podvozkov.



Podieľame sa na tvorbe európskej stratégie v oblasti nákladnej železničnej dopravy.



Vlastníme viac ako **40** patentov a úžitkových vzorov.



Spolupracujeme pri tvorbe a úpravách európskych noriem a predpisov.

Vyvíjame produkty pre našich zákazníkov rešpektujúc stratégiu vývoja v nákladnej železničnej doprave, ktorá spočíva vo vývoji inovatívnych nákladných vagónov pripravených pre zaradenie do inteligentnej nákladnej vlakovej súpravy.

OD MYŠLIENKY K REALIZÁCII

Dlhodobé a systematické investovanie do nových technológií zásadne zvyšuje efektivitu a stabilitu výrobného procesu.

V roku 2021 spoločnosť investovala do obnovy technológií, inovácie výroby a modernizácie spoločnosti 20 mil. €.

Disponujeme modernými technológiami v oblasti logistiky, skladovania, delenia, obrábania materiálu a povrchových úprav.

Spoločnosť dosahuje vysoký stupeň automatizácie zvráňania.

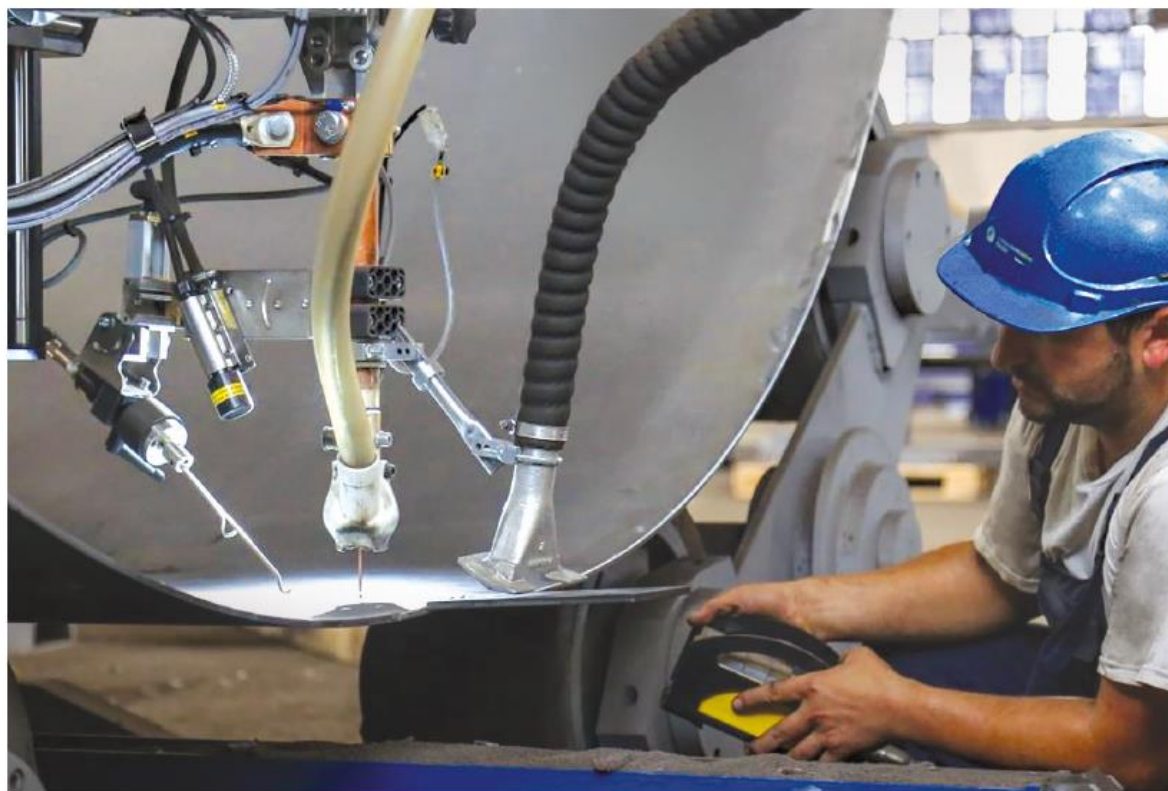
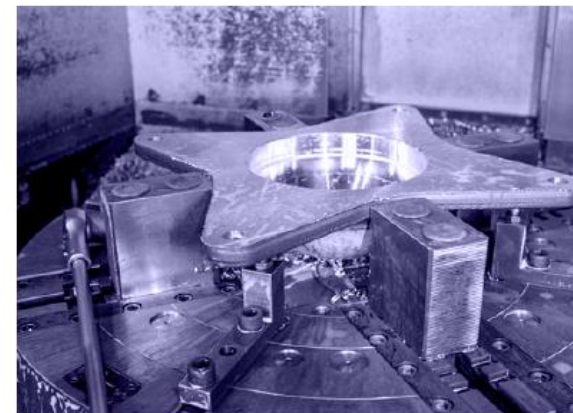



SPOKOJNOSŤOU K STABILITE

Sila značky
TATRAVAGÓNKA sa
opiera o 100-ročnú
históriu odhodlanej
a vytrvalej práce.
Komplexnosť vývoja
a profesionalita našich
výrobných kapacít je
garanciou stabilného
partnera pre železnice
a prepravcov nielen
naprieč Európou.



INTERMODÁLNE KONTAJNEROVÉ A KAPSOVÉ VOZNE



Variant XL

Konštrukčnou úpravou „Light eighty“ sme vozeň pripravili na DAC a zvýšili jeho nosnosť pri rovnomernom ložení prepravovaného tovaru.

LIGHT EIGHTY – Sggnss 80' DAC ready

Dlhodobý bestseller na trhu s vozňami na prepravu kontajnerov, nielen pre svoju nízku váhu 21,5 ton, ale aj vďaka unikátnej možnosti lożenia 5 typov kontajnerov a výmenných nadstavieb v 30 rôznych kombináciách kontajnerov. Netradičná konštrukcia tohto TSI vagóna nielen znižuje jeho hlučnosť na nameraných 78 dB(A), ale hlavne umožňuje zvýšiť efektivitu prepravy pri 20 % znížení spotreby energie (oproti štandardnej kľbovej 80'). Zníženým počtom podvozkov znižuje nároky na údržbu brzdnych systémov.

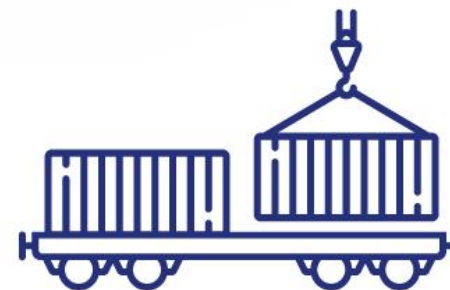

preprava kontajnerov

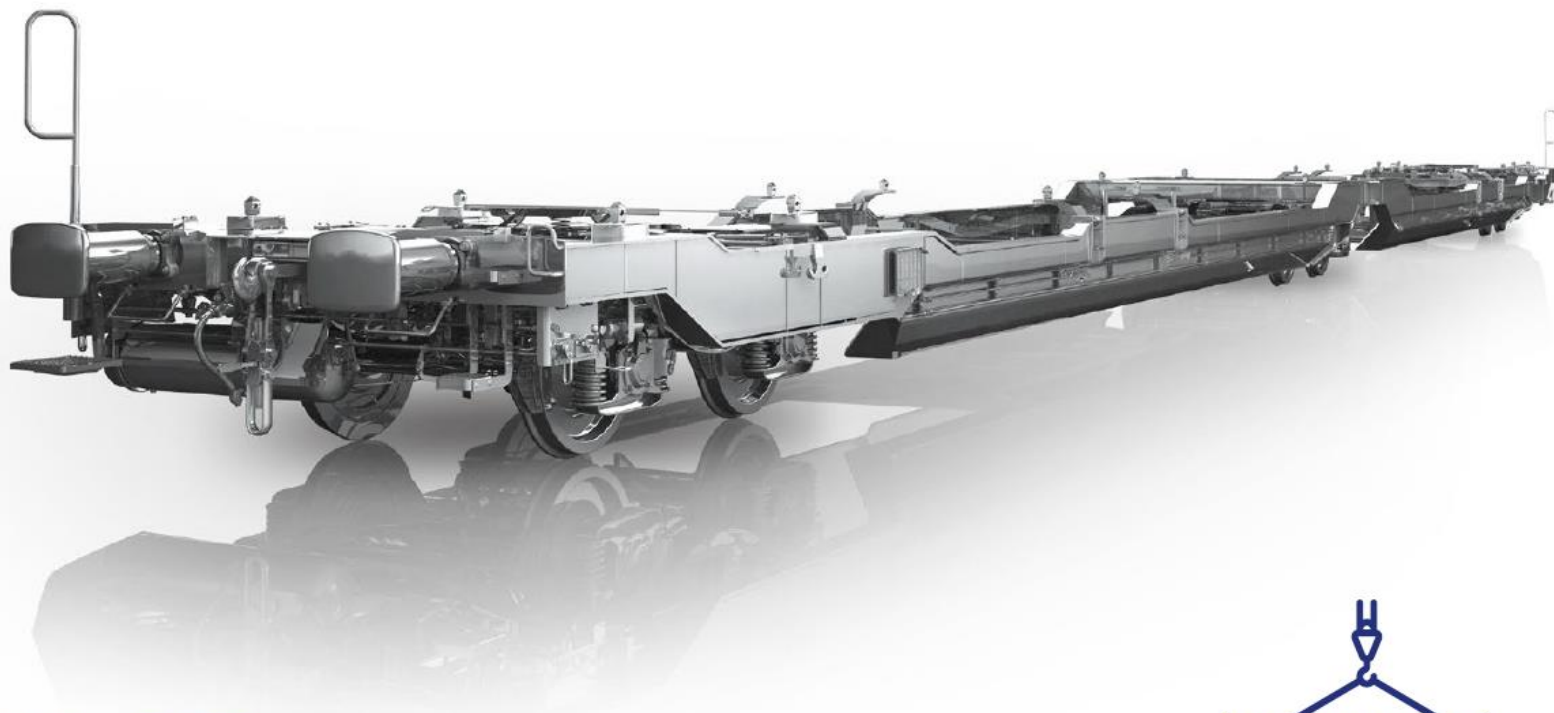

T3000e DAC ready

Kapsový vozeň určený na prepravu všetkých typov návesov a výmenných nadstavieb kontajnerov v licencií Ferriere Cattaneo. Náves je upevnený iba pomocou kráľovského čapu, ktorý má patentovaný systém ochrany. Bezpečná obsluha vozňa v termináli umožňuje nastavenie výšky sedla a umiestnenie oporných dosiek pre ISO kontajnery z vonkajšej strany vozňa.

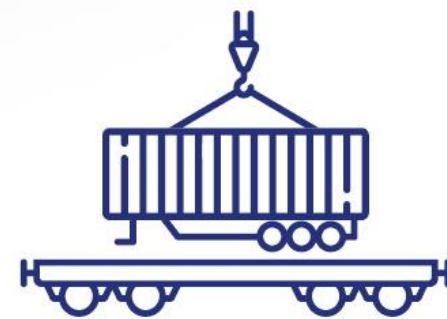

preprava návesov

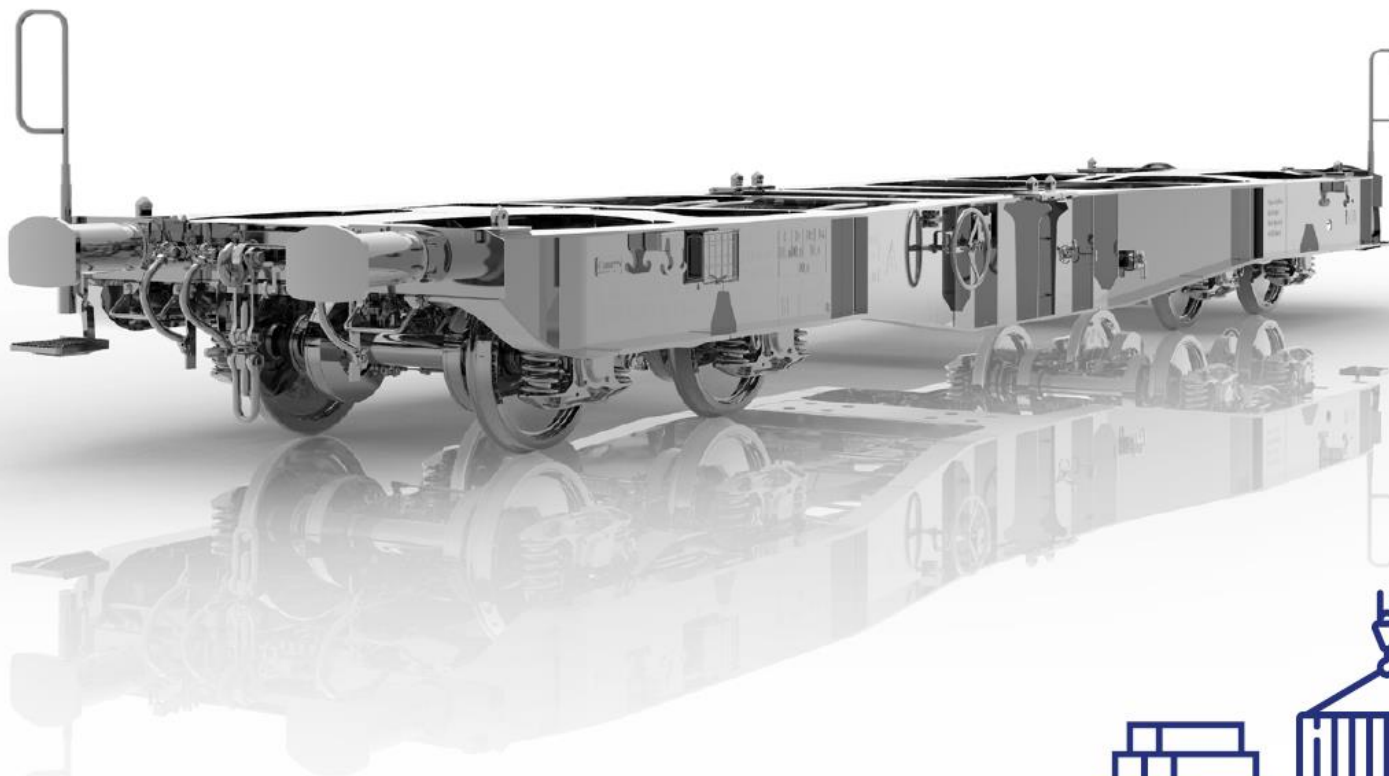

Sgmmnss 41' DAC ready

Štvornápravový vozeň určený na prepravu ložných rámov určených na prepravu brám.
Vozeň je vhodný na prepravu: ISO kontajnerov dĺžky 20' a 40', ťažkých kontajnerov
o hmotnosti 72,7 t a brám.

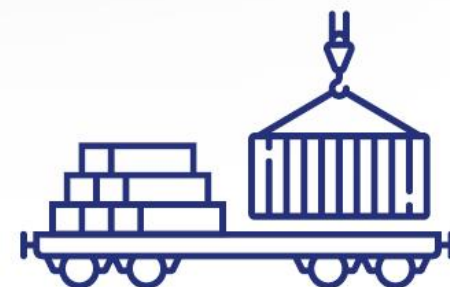

preprava ložných rámov
určených na prepravu brám

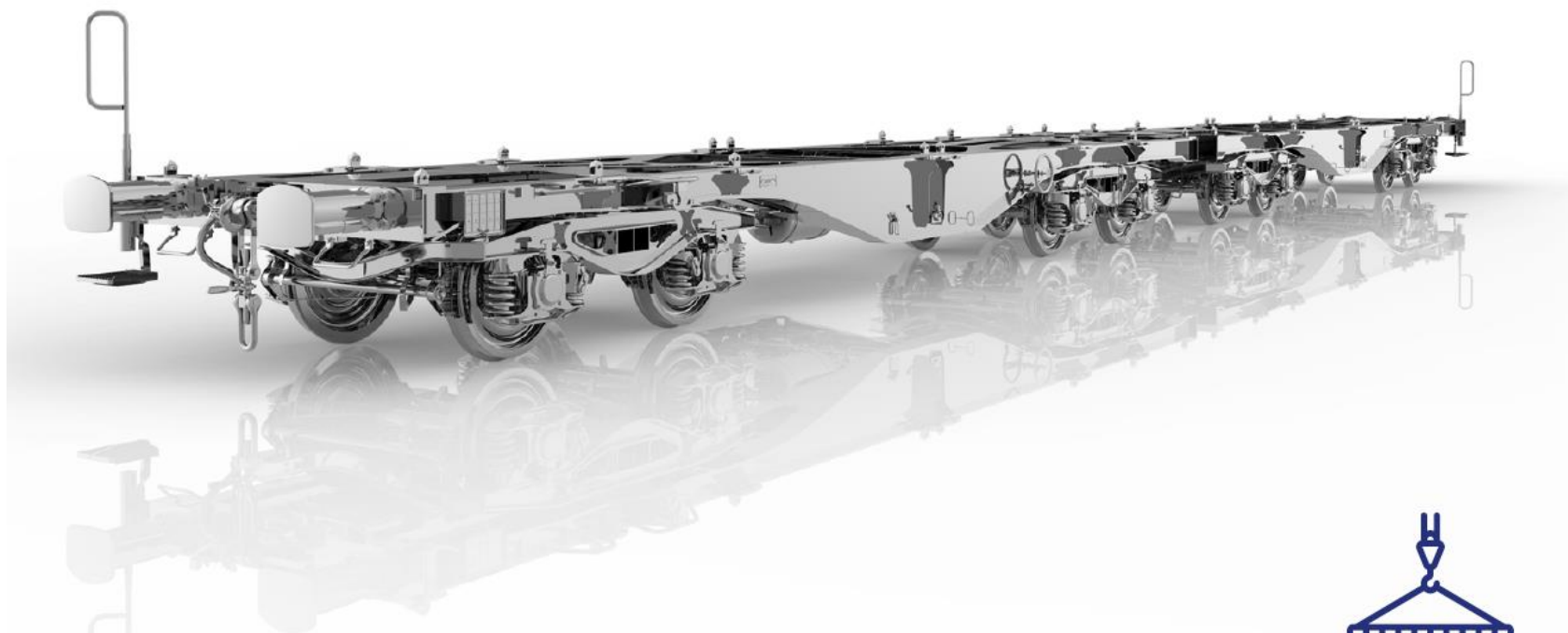

Sgrrss 80' DAC ready

Dva nakrátko spriahnuté 40' vozne umožňujú skrátenie vozňa o 600 mm, a tým zvýšenie efektivity prepravy vytvorením dlhšej vlakovej súpravy.

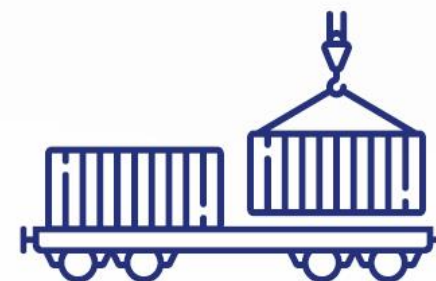

preprava kontajnerov

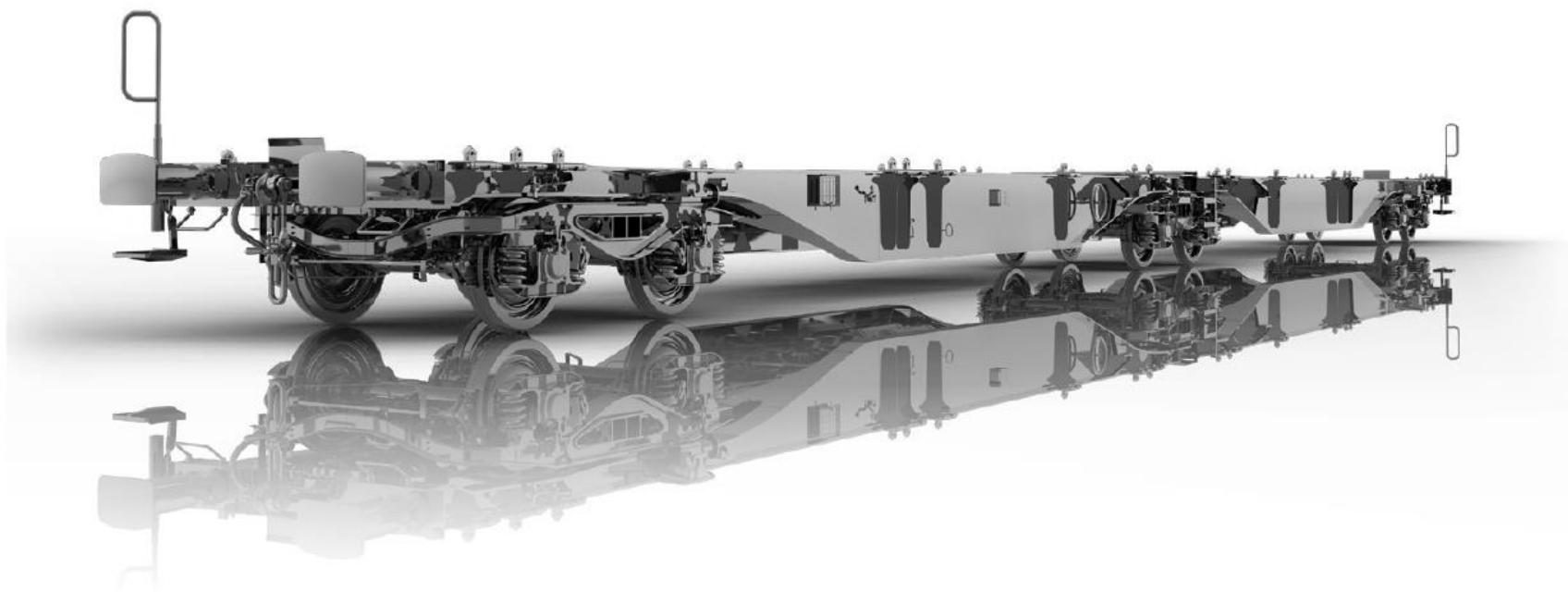

60' 80' 90' **DAC** ready kontajnerové vagóny pre Španielsko

Vozne plnia špecifické požiadavky TSI pre prevádzku vozňov na tratiach s rozchodom 1668 mm. Prestavba na rozchod je možná jednoduchou výmenou dvojkolesí s rozchodom 1435 mm.

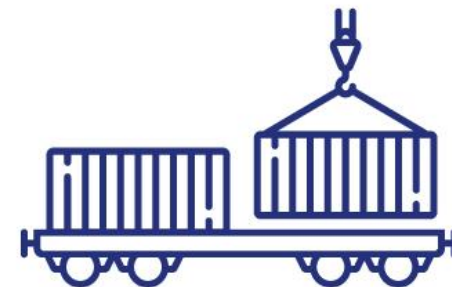

preprava kontajnerov

CISTERNOVÉ VOZNE



Bezkostrové cisternové vozne DAC ready

Vlastná váha cisternových vozňov je kľúčovým aspektom rozhodovania pre každého prepravcu. Naša spoločnosť preto vyvinula široké portfólio bezkostrových cisternových vagónov, ktoré zásadným spôsobom zvyšujú efektivitu každého prepravcu, ktorý ich vlastní. Moderná cisternová linka dokáže flexibilne reagovať na požiadavky zákazníka a vyrobiť nádrže z rôznych materiálov a rôzneho prevedenia pri dodržaní najvyšších kvalitatívnych štandardov. Opláštenie, vykurovanie, vnútorný náter, zváraná nerezová cisterna či 100 % kontrola zvarov je pre nás štandardom.



preprava tekutín a plynov

PLOŠINOVÉ VOZNE

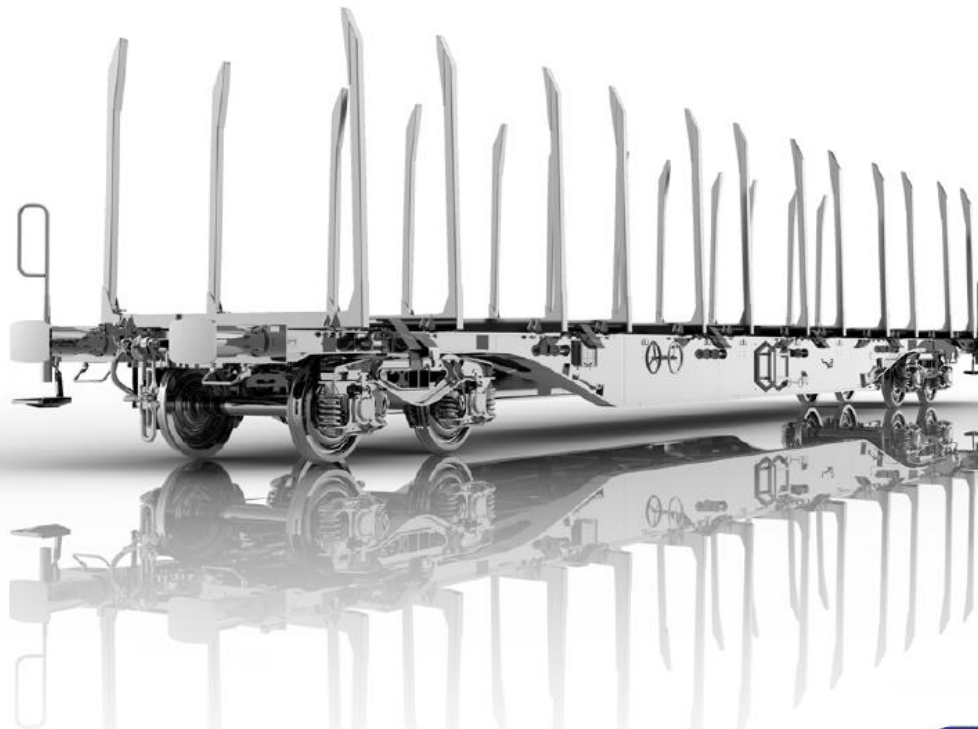

Snps **DAC** ready

Nielen vysoká variabilita klanicového systému lozenia, ale aj možnosť modifikovania vagóna na 60' kontajnerový vagón zásadným spôsobom zvyšuje efektivitu prepravy tovaru. Celkové zaťaženie vagóna je 100 t a radí sa medzi DAC ready produkciu spoločnosti.

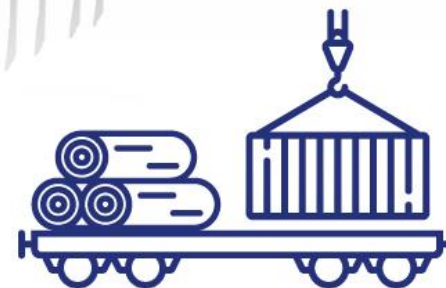

preprava dreva a kontajnerov

VÝSYPNÉ VOZNE



Tagnpps **DAC** ready

Tesnosť a ľahká manipulácia výsypných klapiek a strechy vytvárajú dokonalé podmienky na prepravu tovaru citlivého na vlhkosť. Strecha ovládaná zo zeme z oboch strán chráni vzácne obilie a iné sypké komodity. Mimoriadne obľúbený vagón prepravcov pôsobiacich v agro sektore je vyrábaný v rôznych objemoch.



preprava obilnín



Uagnpps DAC ready

Špeciálny vnútorný náter zabezpečuje nezávadnosť prepravy cukru v najvyššom potravinárskom štandarde. Jednoduchou manipuláciou máte plnú kontrolu nad vysypávaním tovaru cez 4 vypúšťacie otvory. Spoločnosť TATRAVAGÓNKA má skúsenosť s výrobou viacerých verzií prevedenia tohto vagóna.



preprava cukru

VOZNE NA PREPRUVU AUTOMOBILOV

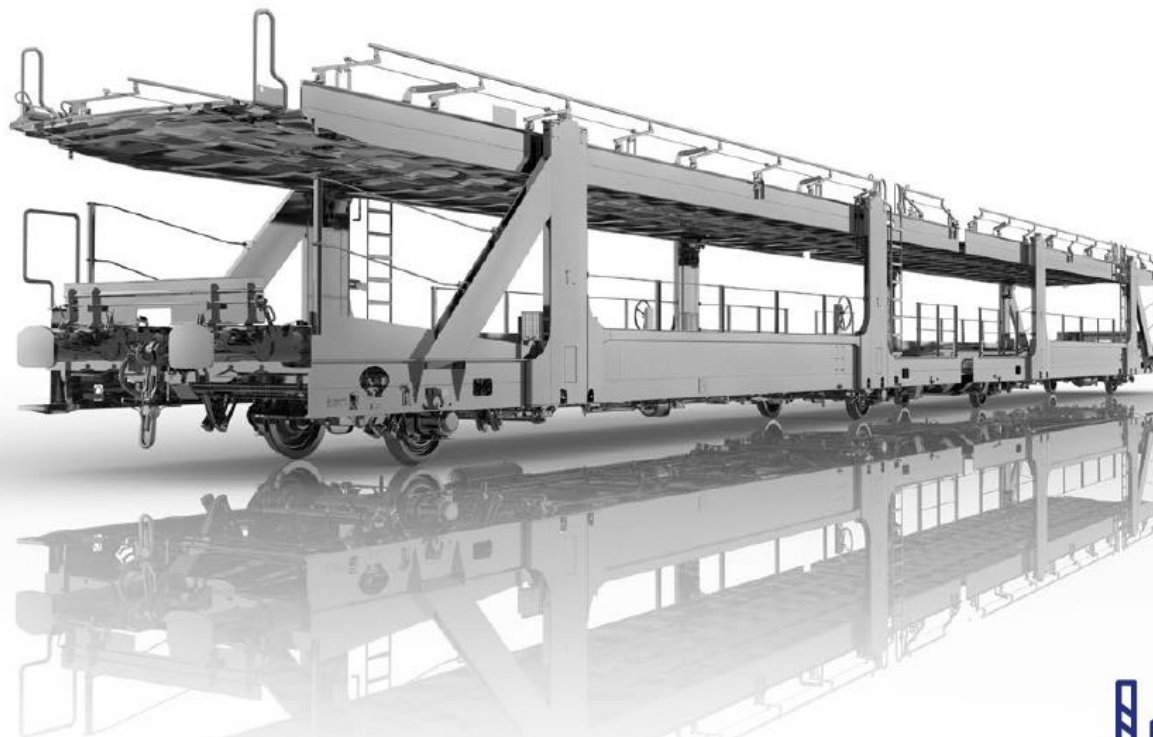

Laaeffrs

Dvojpodlažný otvorený vozeň núka zvýšenú ložnú kapacitu v porovnaní s existujúcimi vozňami na trhu. Ako jediný svojho druhu umožňuje vysokoefektívnu prepravu SUV, osobných automobilov, malých úžitkových vozidiel do hmotnosti 2,8 t a pri využití jedného podlažia aj prepravu dodávok do 3,5 tony.

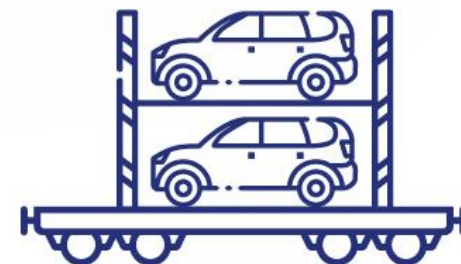

preprava áut

VYSOKOSTENNÉ A KRYTÉ VOZNE

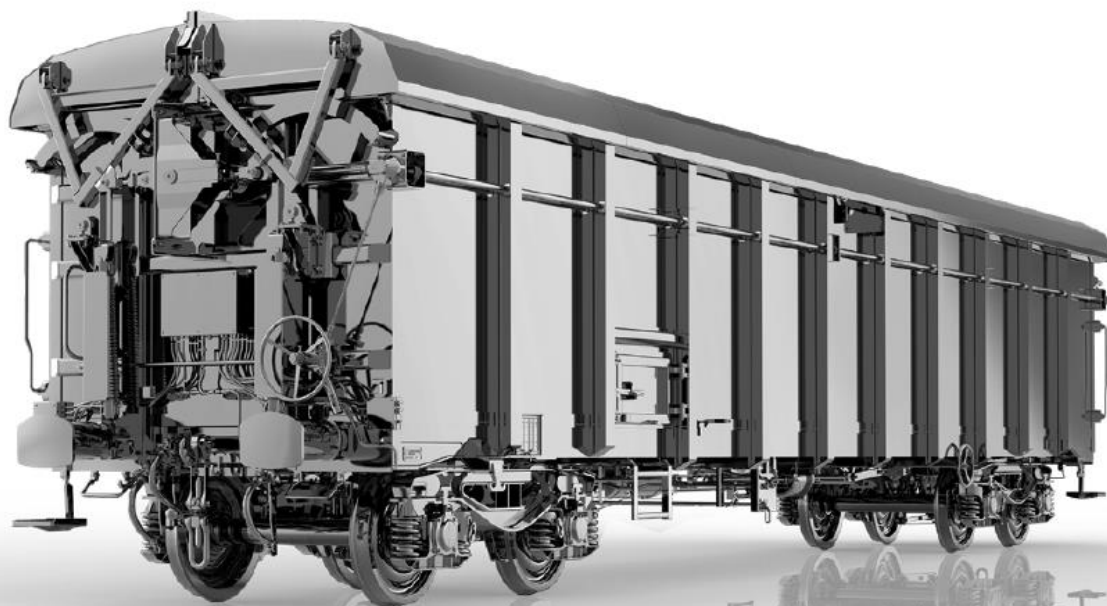

Tammns

Pneumaticky ovládaná dvojdielna strecha udrží REA sadru v suchu a bezpečí. Merná hmotnosť prepravovaného tovaru je 0,8 t/m³.



preprava REA sadry

PODVOZKY

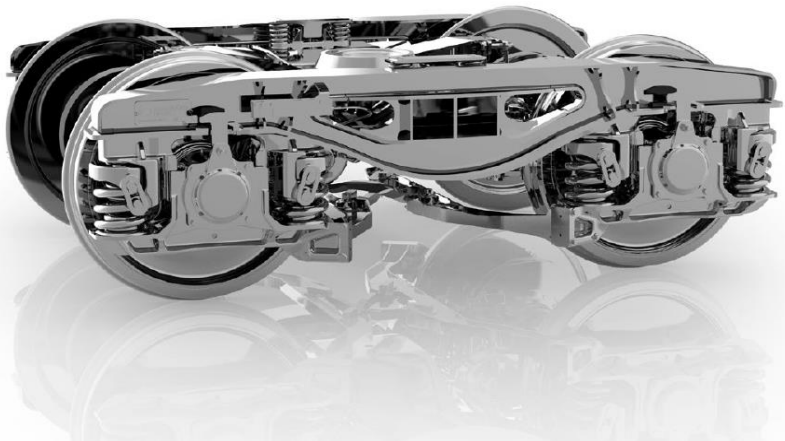

3-nápravový podvozok

3-nápravový podvozok s optimalizovanou pevnosťou a životnosťou konštrukcie.
Spoločnosť TATRAVAGÓNKA je v súčasnosti jediným výrobcom 3-nápravových podvozkov v Európe.



3-nápravový podvozok

Ďakujem za pozornosť!





